

# Acortamiento de la Cadena de la Espiral.

Es importante que la cadena se mantenga en tensión en todo momento. El no hacerlo, causará daño a las tablillas y los portadores. Se suministra un tensor de cadena para regular la tensión en la medida en que la cadena se estira, pero la cadena deberá acortarse cuando se estira más allá del límite de compensación del tensor. La cadena deberá acortarse cuando la barra de tensión se encuentra a 0 grados o por debajo de 0 grados (horizontal). Esto normalmente ocurre durante las 200 primeras horas de funcionamiento y es posible que haga falta repetir el procedimiento varias veces durante el primer año de funcionamiento. Esto depende del largo de la cadena, el peso de la carga y la velocidad de la cadena. Sólo se puede acortar la cadena sobre las ruedas dentadas de alimentación o salida y puede hacerse más fácilmente en el nivel bajo. A continuación se muestra el procedimiento a seguir para acortar la cadena:

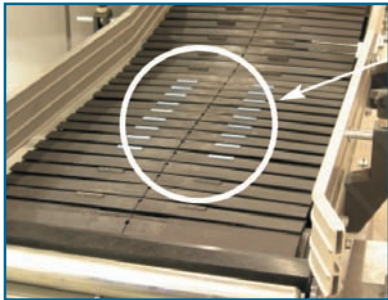

## Localice el eslabón maestro

Localice los eslabones maestros junto a las piezas de inserto de fricción azules. Hay varios eslabones maestros seguidos, lo que permite acortar la cadena de manera fácil y rápida. Coloque las tablillas con los eslabones maestros sobre la rueda dentada final. Retire el rodillo de transición y el conjunto.



## Retire las tablillas

Las tablillas tienen dos partes. Utilice un destornillador para separar las tablillas. Se moverán hacia los costados, una hacia afuera y la otra hacia adentro. Los portadores y conectores quedarán ahora visibles.



## Interrupción de energía usando candado y etiqueta

Siga los procedimientos vigentes en la planta para la interrupción de energía usando candado y etiqueta para todas las fuentes de energía que alimentan a la espiral.

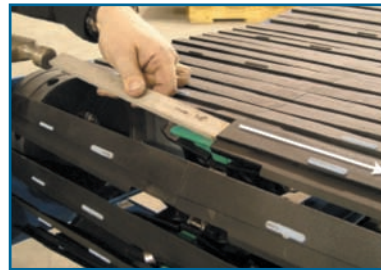

## Suelte el tensor de cadena

(sistemas de tensado con resorte)

Afloje las dos tuercas de bloqueo debajo del resorte y muévalas hacia el extremo inferior de la varilla. Ahora podrá mover el tensor de cadena libremente y la cadena estará floja. Invierta las conexiones al cilindro neumático de manera que el aire entre por el puerto de salida. Cuando se alimente de nuevo el cilindro con aire, el cilindro levantará la barra de tensión y la cadena tendrá máximo juego.



## Retire el conector verde

Los portadores con conectores verdes tienen eslabones maestros. Utilice un destornillador para levantar los conectores verdes del portador. El portador se separará y podrá quitarse fácilmente. En algunos casos de aplicaciones pesadas los conectores tienen pernos. En estos casos, tendrá que quitarse el tornillo para poder levantar el conector.

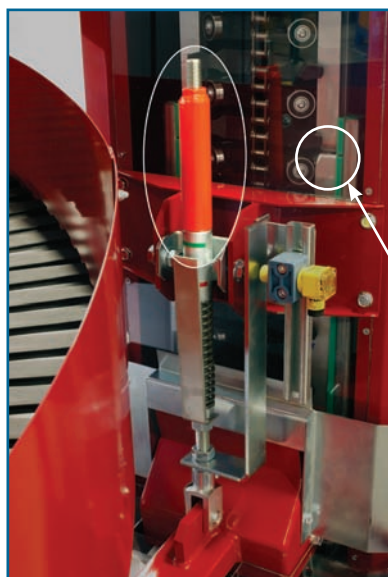

## Instale la herramienta para tensar.

(sistemas de tensado con resorte)

Atornille la herramienta para acortar la cadena (tuerca de embalaje) en la rosca de la barra de tensión. En la medida en que se apriete la herramienta en la rosca, la barra de tensión se elevará. La herramienta sólo podrá apretarse hasta que los rieles en el perfil deslizante toquen los rieles estacionarios en la caja de retorno. En ese punto la cadena tiene su mayor juego y se puede quitar un eslabón de la cadena con facilidad.



## Retire el eslabón maestro

El eslabón maestro estará visible ahora. Empuje hacia fuera la placa del extremo del eslabón maestro con un destornillador y quite el eslabón maestro.

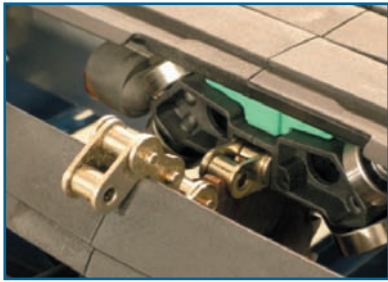

### Retire el eslabón de cadena

Siga el mismo procedimiento para quitar uno o más pares de portadores y sus eslabones de cadena correspondientes. Si sólo puede quitarse un portador, éste tendrá que ser un portador de carga (con cojinete). Dos portadores guía pueden estar ubicados uno al lado del otro, pero dos portadores de carga nunca pueden operar uno al lado del otro.



### Conecte de nuevo de la cadena

Tire de los extremos de la cadena sobre la rueda dentada como se muestra en la figura.

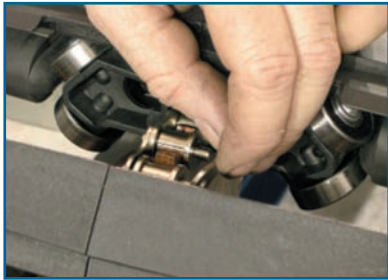

### Asegure el eslabón maestro

Coloque el eslabón maestro en su lugar.



### Fije el portador

Coloque las dos mitades del portador juntas sobre la cadena y fijelas con un conector verde. Utilice un martillo para asegurarse que las partes queden fijas en una posición segura. Esto sólo puede realizarse sobre la rueda dentada. Si va un tornillo en esa posición, póngalo de nuevo.



### Vuelva a instalar las tablillas

Las tablillas entran por cada lado. Asegúrese de que la pestaña de seguro en el extremo no esté dañada y cambie la tablilla de ser necesario. La pestaña asegurará que la tablilla quede fija en su lugar.

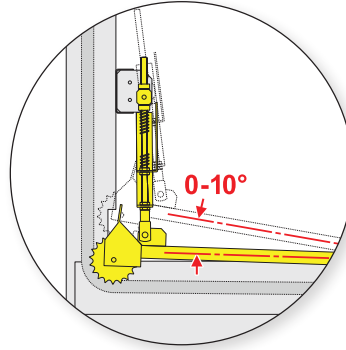

### Reajuste el dispositivo de tensión de la cadena

La posición de la barra de tensión deberá operar en un ángulo desde 0° (horizontal) hasta 10°.

Para cilindro neumático, conecte de nuevo la alimentación de aire en su posición original y ajuste el regulador entre 10 y 15 libras por pulgada cuadrada.

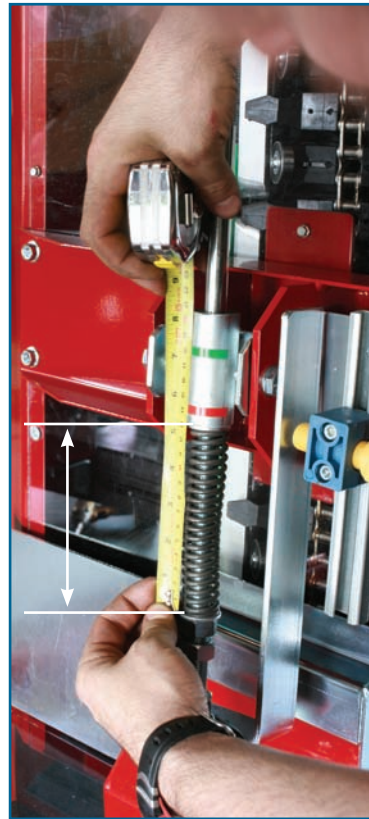

Para tensionado con resorte, quite la herramienta.

El resorte comprimido deberá medir de 5 a 6 1/2 pulgadas después de ajustarse.

La bandera del tensor deberá operar entre las banderas verdes y rojas.

El sensor de proximidad de juego de la cadena deberá ajustarse de manera que la espiral se apague si la barra de tensión cae por debajo de 0° (aproximadamente 2 pulgadas de la parte superior de la bandera hasta la parte inferior del frente del sensor de proximidad)

